

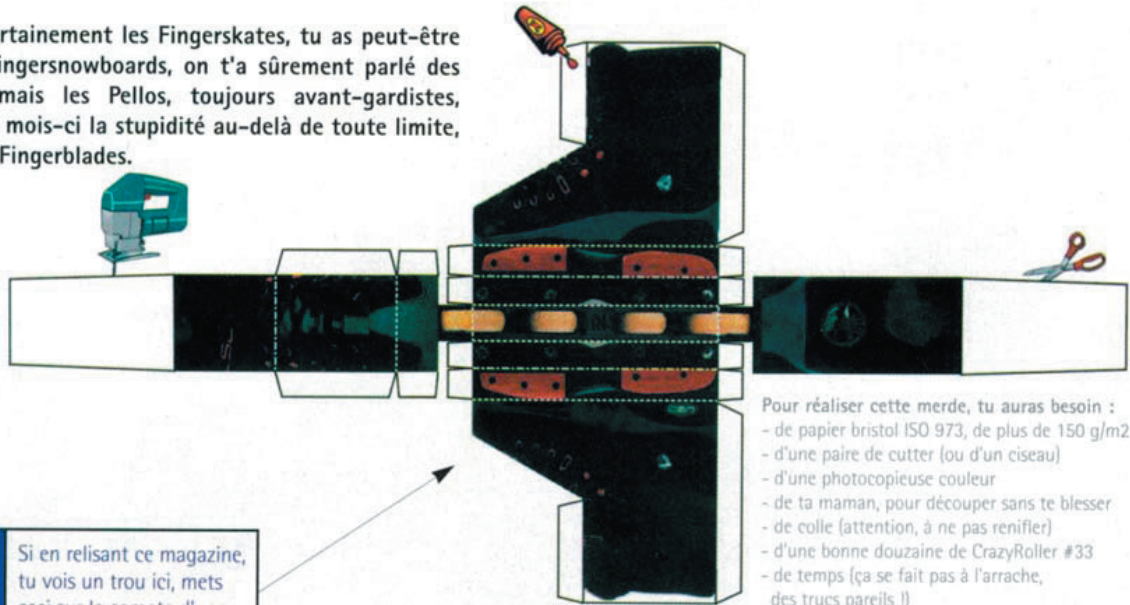

CONSTRUIS TOI-MEME DES FINGERBLADES



Tu connais certainement les Fingerskates, tu as peut-être déjà vu les Fingersnowboards, on t'a sûrement parlé des Fingerbikes, mais les Pellos, toujours avant-gardistes, repoussent ce mois-ci la stupidité au-delà de toute limite, en créant les Fingerblades.



Pour réaliser cette merde, tu auras besoin :
- de papier bristol ISO 973, de plus de 150 g/m2
- d'une paire de cutter (ou d'un ciseau)
- d'une photocopieuse couleur
- de ta maman, pour découper sans te blesser
- de colle (attention, à ne pas renifler)
- d'une bonne douzaine de CrazyRoller #33
- de temps (ça se fait pas à l'arrache, des trucs pareils !)

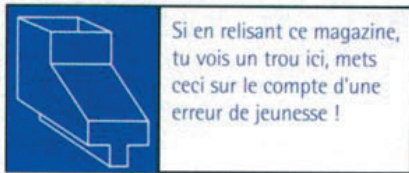

Si en relisant ce magazine, tu vois un trou ici, mets ceci sur le compte d'une erreur de jeunesse !

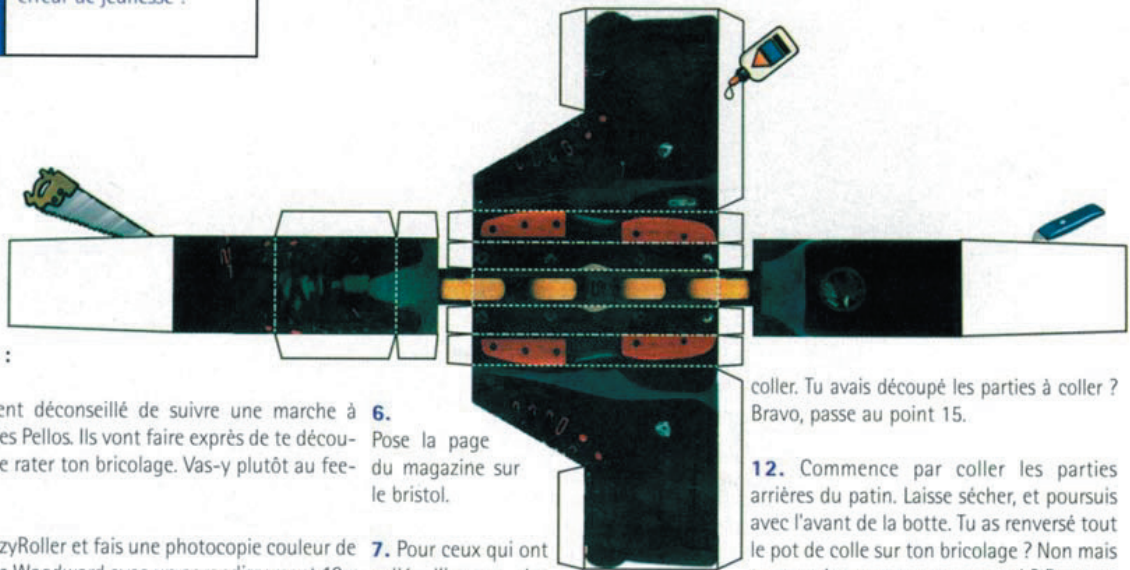

Marche à suivre :

1. Il est fortement déconseillé de suivre une marche à suivre créée par des Pellos. Ils vont faire exprès de te découper, et vont faire rater ton bricolage. Vas-y plutôt au feeling !
2. Prends ton CrazyRoller et fais une photocopie couleur de la table des Camps Woodward avec un agrandissement 10x. Si tu veux construire ce module en grandeur nature, fais un agrandissement 7 820x.
Note : Idem pour les patins, tu peux aisément faire croire à tes amis que tu as les nouveaux Psirus, en photocopiant les Fingerblades avec un agrandissement 140x, puis en collant les photocopies sur des Roces Street. Supercherie pratiquement indécidable, et effet garanti sur les filles.
3. Arrache la page du magazine où se trouvent les Fingerblades.
4. Vérifie ce qu'il y a derrière pour voir si tu peux vraiment l'arracher.
5. Enduis le papier bristol d'une fine couche de colle (les Psirus qui gondolent, c'est trop laid !).

6. Pose la page du magazine sur le bristol.
7. Pour ceux qui ont collé l'image des Fingerblades face au bristol, passez au point 15.
8. Découpe selon les traits pleins, avec l'outil adéquat. Tu as découpé les parties à plier en pointillés ? Passe au point 15.
9. C'est long et chiant, hein ?
10. Fabrique des " coin-coin " avec les morceaux de bristol restants, pour encore plus de fun.
11. Plie les pointillés " trait-trait " contre l'intérieur, et les pointillés " trait-point " contre l'extérieur. Plie aussi les parties à

coller. Tu avais découpé les parties à coller ? Bravo, passe au point 15.

12. Commence par coller les parties arrières du patin. Laisse sécher, et poursuis avec l'avant de la botte. Tu as renversé tout le pot de colle sur ton bricolage ? Non mais tu es vraiment trop con ou quoi ? Passe au point 15.

13. Reprends la même marche à suivre des points 5 à 12, en remplaçant les mots " Fingerblades " par " module ", " Psirus " par " table Woodward ", et " coin-coin " par " pâte à mâcher ".

14. Ton bricolage est terminé. Tu n'as plus qu'à chausser le Fingerblade droit sur ton majeur, et le Fingerblade gauche sur ton index (l'inverse si tu es gaucher, ou si tu veux faire du Switch), et partir pour une bonne session. Have fun !

15. Rachète un CrazyRoller et recommence.

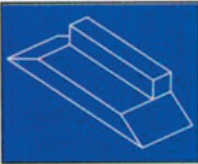

Abonne-toi dès maintenant à Fingerblade Magazine, et reçois chaque semaine durant dix ans des reproductions de qualité, de modules légendaires ! Ils sont la réplique exacte de vraies installations provenant de contests et de skate-parks renommés.
Prochain numéro : le fer à cheval impérial de Lausanne 99.

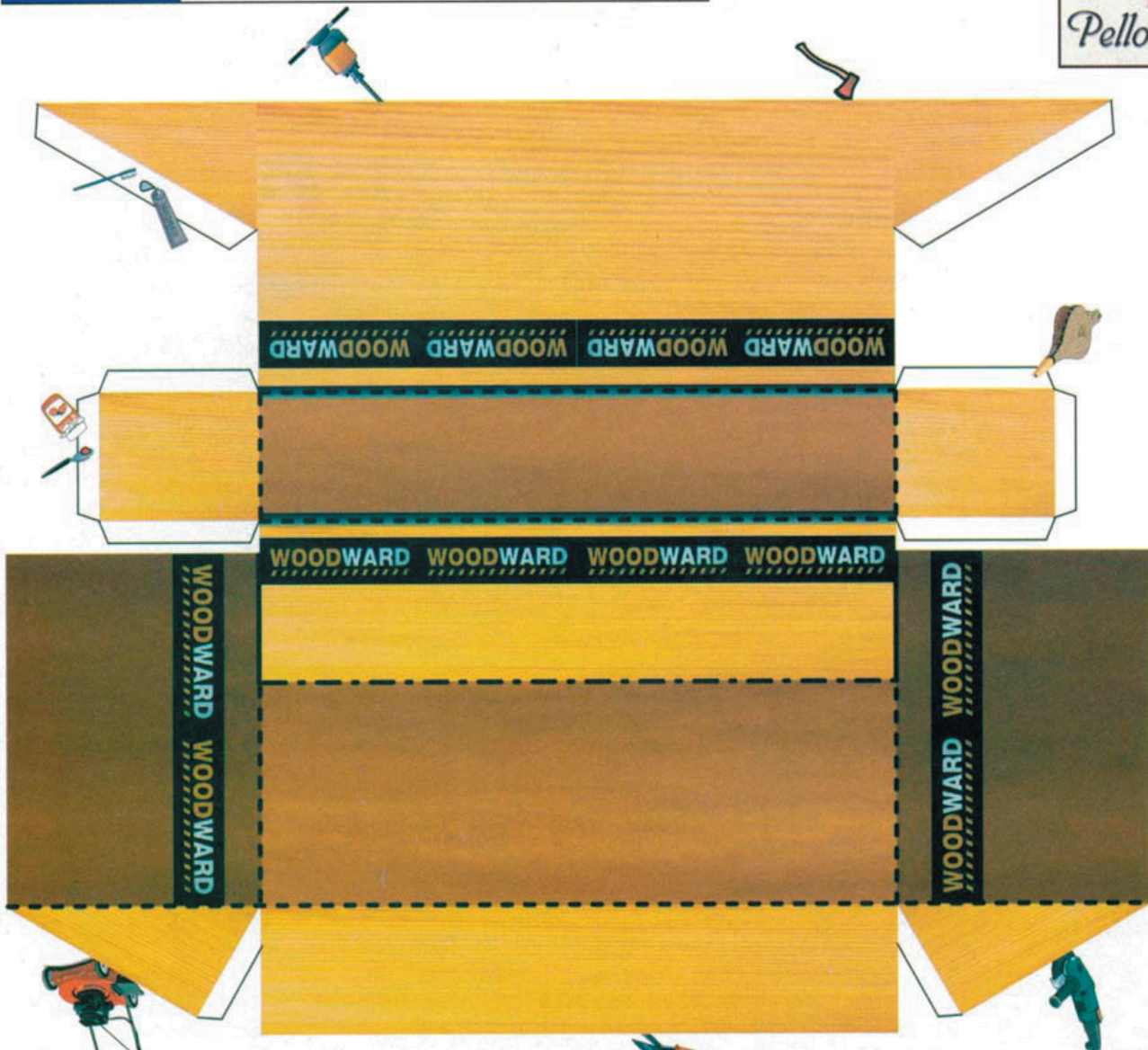

Séquence : Pelloboy en True Spin Topside Acid

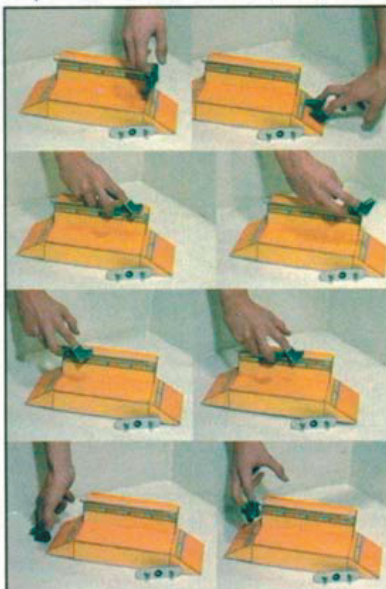

Pour nos amis de l'âge de bois, une séquence surprenante de réalisme :
Séquence : Rollerboarder en Drop to Playstation

